



De l'invisible en éducation...

Nous ne voyons que ce que nous sommes préparés, culturellement et socialement, à voir¹.



L'EA 150

Mai 2023

LETTRE DE
L'ÉDUCATION' AUTHENTIQUE

<https://education-authentique.org/>



L'invisible² de l'éducation est surtout du non-vu – car ce non-vu est pourtant physiologiquement visible.

Par « éducation », on entend de nos jours « école ».

Les compétences des élèves y sont classées en 6

niveaux, le 6^e étant le plus élevé – c'est celui que

visent expressément les discours et les textes officiels

de l'école. Or, en France, après 10 ans d'école, seuls

1,1% des élèves atteignent ce niveau 6 en lecture,

1,8% en math et 0,6% en sciences – alors qu'ils devraient approcher les

100%. Ces résultats ne sont pas vus, car prévaut l'illusion (le leurre ?) que

l'école enseigne à « lire-écrire-compter » et à « vivre ensemble »³.

L'école ne fait donc pas ce qu'elle dit. Et cela n'est pas vu, alors que cela

est tout à fait perceptible, constatable, mesurable.

Dans l'éducation, y compris hors l'école (famille, aide sociale, gouver-

nances...), le schéma structurel éduqué-éducateur induit inévitablement un

certain type de relation, le « naturalise » et y entraîne – (con)formant à une

société organisée en dominés et dominateurs, exploités et exploités...
Ce schéma structurel éduqué-éducateur, pourtant visiblement dissy-

métrique et hiérarchique, n'est donc pas davantage vu, pas plus que ses

(m)effets. Voire : « l'éducation est un bienfait, à généraliser⁴ »...

L'éducation – sous sa forme « école » ou autre – apparaît comme la

manière douce (autrement appelée « manipulation⁵ ») du rapport

dominé-dominateur et comme l'instrument de son inculcation.

D'autre part, l'école requiert des bâtiments scolaires, des restaurants

scolaires, des transports scolaires, des fournitures scolaires, des

personnels scolaires, des vacances scolaires (et son industrie), du péri-

scolaire, du soutien scolaire, etc. soit 169 milliards d'euros, en 2021⁶.

Cela avoisine la consommation d'électricité, de gaz et de carburant de

tous les Français pendant 2 ans. Cela fait aussi partie du non-vu, du

non-visible... De ces points de vue, l'école – sous-classe de l'éducation –

ne dit pas ce qu'elle fait.

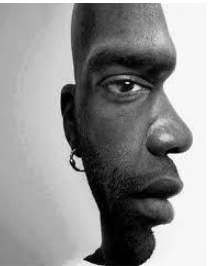

[Continue en p. 2]

Quand la diction est l'addiction⁷...

¹ Selon Peter Worsley, face à un même paysage, un peintre et un agriculteur ne voient évidemment pas la même chose... (Marielle Gros, correspondance privée du 21/01/2023).

² L'œil humain ne perçoit que les ondes électromagnétiques de longueur comprises entre 400 et 800 nanomètres (<https://www.guide-gestion-des-couleurs.com/oeil-perception-couleurs.html>). Nous appelons **invisible** ce que l'œil humain ne peut pas physiologiquement percevoir (en deçà de 400 nm et au-delà de 800 nm). Et, dans cette zone étroite du visible, l'œil ne voit pourtant pas tout. Il suffit d'un effet de halo, de trompe-l'œil, d'une bien nommée « illusion d'optique »... et l'œil ne voit pas ce qui est visible. Nous désignons ce perceptible par l'œil – mais non-vu toutefois – par le terme de **non-visible**.

³ Cf. LEA n° 132, « Schizophrénie ou mensonge » : education-authentique.org/uploads/PDF_LEA/L132.pdf

⁴ https://bice.org/app/uploads/2014/06/unesco_declaration_mondiale_sur_leducation_pour_tous.pdf

⁵ Joule et Beauvois, « La manipulation au quotidien par les chefs et les pédagogues » (extraits, 6 p. : https://www.education-authentique.org/uploads/PDF-DOC/JBQ_Manipulation-au-quotidien_Joule-Beauvois.pdf).

⁶ <file:///C:/Users/Utilisateur/Downloads/l-tat-de-l-cole-2022-118457.pdf>, p. 28.

⁷ La diction du dictateur est l'addiction du soumis.

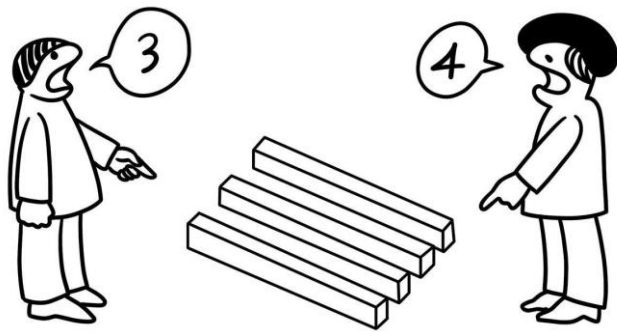

Quant à l'invisible proprement dit, il est présent dans toutes les proximités humaines. Ne serait-ce que parce que le corps humain émet lui aussi des ondes électromagnétiques – invisibles, dont on peut néanmoins supposer qu'elles aient des effets⁸. Ce type de rayonnement est absent dans une relation avec un écran⁹ – mais peut-être y en a-t-il d'un autre type ?

L'éducation est la pratique de l'acte d'éduquer. C'est bien l'éducateur qui pratique cet acte, sur un éduqué – le premier sachant ce qui est bon pour le second et intervenant pour son¹⁰ bien sur ce dernier. Cette hiérarchie est intrinsèque à la relation – sinon à quoi bon éduquer ? Le propos, pour certains, est donc de mettre en place une meilleure manière d'éduquer. Pour d'autres, il est plutôt de sortir de la structure éducateur-éduqué. En d'autres termes, pour les premiers : une prison agréable est plus agréable qu'une prison désagréable. C'est là un truisme indiscuté qui foisonne à l'intérieur du paradigme « éducation ». Les seconds ne recherchent plus une énième et définitive meilleure éducation alternative, mais une alternative à l'éducation (ce qui n'est pas du tout la même chose).

Existerait-il des situations où il n'y a pas d'éducation, des situations sans cette structure éducateur-éduqué ?

Dans notre territoire, l'éducation n'existait pas globalement avant 1750¹¹. Cela n'a pas empêché nos ancêtres de vivre leur quotidien, voire de construire des cathédrales, des châteaux, des caravelles, des aqueducs, ailleurs des pyramides...

De nos jours, il existe des peuples, méconnus, sans éducation¹². Enfin, dans nos sociétés avec éducation, il existe des personnes qui n'éduquent pas. Et d'ailleurs, si l'éducation était indispensable, incontournable, pour apprendre : qui a donc pu éduquer le premier éducateur ?

Force est de convenir qu'apprendre ne s'apprend pas : c'est une faculté innée. L'éducation peut au mieux la perturber, au pire l'empêcher. Si je n'apprends pas, je ne survis pas. Or l'être humain, où qu'il naisse, à quelque époque que ce soit, apprend à vivre dans le monde dans lequel il apparaît : au Moyen-Age, au pôle Nord, à l'équateur, en Chine... Et même dans des sociétés avec éducation ! Sans cette faculté innée d'apprendre, pas d'éducation possible.

C'est bien l'apprendre qui permet l'éducation – et non l'éducation qui permet d'apprendre.

Apprendre est inné : nul besoin d'éduquer. J'apprends seul (personne n'apprend à ma place). Et j'apprends des autres (« C'est à plusieurs qu'on apprend seul¹³ »), de leurs artefacts et de leurs mentefacts élaborés pour vivre et exister au mieux dans le milieu qui nous accueille et avec/dans lequel nous convivons et que nous constituons. L'aurions-nous perdu de vue ? Pourquoi des faits pourtant observables, mesurables et mesurés, ne sont pas vus ? À qui profite de ne pas voir ou d'invisibiliser ces évidences¹⁴ ?

En bref :

1. voir le non-visible de l'éducation, et 2. qu'y voir ?

Jean-Pierre Lepri

Vous dites bonheur ?

Une rencontre de réflexion et de pratique, ouverte à tous ceux qui cherchent le bonheur.

23-27 août, près de **Toulouse** <https://www.fermebouzigue.com/>
<https://grealavie.org/vous-dites-bonheur-rencontre-ete-2023/>

Sonia : **sonia-eon@pm.me**, **06 82 58 39 71**



⁸ Cf. « Ce qui est », 10 min : <https://youtu.be/OMoSn8fDCiE>

⁹ « Le numérique a un double : l'infrastructure électrique, invisibilisée » (Fanny Lopez, *À Bout de souffle*, Divergence).

¹⁰ Le possessif « son » se rapporte certes à l'éduqué, mais tout autant, de manière « non-visible », à l'éducateur.

¹¹ Cf. LEA « Éduquer ? » : education-authentique.org/uploads/PDF_LEA/L117A.pdf

¹² Par exemple : education-authentique.org/uploads/PDF-DOC/CIN_Indiens_Nahuas_Chamoux.pdf. « Comment les enfants des chasseurs-cueilleurs apprennent », 4 p., GCC : education-authentique.org/uploads/PDF-DOC/GCC_Chasseurs_cueilleurs.pdf. Ce que ces auteurs nomment « éducation » ne correspond pas, selon nous, à l'acte d'éduquer. David Lancy, *Élever les enfants : ce que les autres cultures...* : <https://lehetremyriadis.fr/boutique/livres/culture-societe/elever-les-enfants-david-f-lancy/>. Déirdre Bergeron, « Grandir sans éducation », 18 p. : education-authentique.org/uploads/PDF-DOC/DGS-Grandir_sans_education_-Deirdre_Bergeron.pdf et 8:10 min :

<https://youtu.be/YCV4RS8UasM>. Et Prakash et Esteva, *S'évader de l'éducation* :

<https://lehetremyriadis.fr/boutique/livres/culture-societe/sevader-de-leducation-prakash-esteva/>

¹³ Formule attribuée à Célestin Freinet.

¹⁴ *Evidence* : du latin *video* = je vois...

Avertissement : La mise au jour dans l'éducation de la relation dominé-dominateur (éduqué-éducateur) n'emporte pas, aux CRÉA-GRÉA, un jugement moral (ce serait bien ou ce serait mal), mais relève de la pure observation/description de faits, souvent cachés par notre conditionnement. C'est à chacun, après en avoir pris conscience, de lui attribuer (ouvertement ou tacitement) une valeur morale – et d'agir (et non de réagir) en conséquence.

[ACTES]

[Je construis le monde à chaque instant¹⁵]:

Tout ce que me révèlent mes sens n'existe que pour moi tel que je le perçois et serait totalement différent pour un autre être autrement organisé, après en avoir conclu qu'une humanité diversement faite aurait sur le monde, sur la vie, sur tout, des idées absolument opposées aux nôtres, car l'accord des croyances ne résulte que de la similitude des organes humains, et les divergences d'opinions ne proviennent que des légères différences de fonctionnement de nos filets nerveux.

(Maupassant, *Lettre d'un fou*, 1885).

☀ Agenda

Conférence interactive :

Éduquer ? Vendredi **2 juin**, 31454-Rieumes :

<https://grealavie.org/2-juin-2023-eduquer-conf-jplepri/>

Rencontre : **Vous dites bonheur ? 23-27 août**, près de

Toulouse <https://www.fermebouzigue.com/>

<https://grealavie.org/vous-dites-bonheur-rencontre-ete-2023/>

Sonia : sonia-eon@pm.pe, 06 82 58 39 71

En-vie de(s) sens (week-end de réflexion) : **Toulouse 3-4 juin**

Précisions : <https://grealavie.org/en-vie-de-s-sens-3/>

☀ Vidéos

La relation d'éducation, Jean-Pierre Lepri, 10:51 min <https://youtu.be/Unep9kK9yuw>

Pourquoi je ne scolarise pas mes enfants, Alice M., 9:58 min <https://youtu.be/3CXxGIY5FcA>

☀ **S'évader de l'éducation** : Vivre sans éducation fut, est, et peut être possible, sans troubles (lesquels ne peuvent pas être plus graves que ceux que provoque la relation éducative – voir ci-dessous).

En prévente (20 €) : <https://lehetremyriadis.fr/boutique/livres/culture-societe/sevader-de-leducation-prakash-esteva/>

☀ **Plus de morts violentes dans les écoles** dans la dernière décennie que dans les trente années précédentes : https://www.francetvinfo.fr/monde/usa/fusillades-aux-etats-unis/infographies-les-fusillades-de-masse-aux-etats-unis-sont-de-plus-en-plus-frequentes-et-les-victimes-de-plus-en-plus-nombreuses_5158993.html et https://fr.wikipedia.org/wiki/Tuerie_en_milieu_scolaire

[ÉCHOS]

À l'école, apprendre l'invisible...

L'important, c'est tout ce qui se joue en deçà de ce qui se voit : soumission à l'autorité, méritocratie, obéissance, savoirs présentés sous des formes énonciatives masquant fonction sociale et origine. Telles sont les vraies démarches de l'école, qui transforment celui qui hérite (capital financier, social, culturel) en celui qui mérite (Bourdieu).

☀ Voir également : grealavie.org, notamment et surtout la page "événements", une occasion de rencontrer des personnes, des réflexions, autour d'une alternative à l'éducation et de l'autonomie en interdépendance juste.

Pour recevoir les *Nouvelles* de GRÉA-La vie, je m'inscris à : <https://grealavie.org/contacts/>

C'est quoi le GRÉA ? 39 sec seulement :

<https://vimeo.com/323097284/d8e020bc0c>

grealavie.org
GROUPE DE RÉFLEXION SUR ÉDUIQUER ET APPRENDRE
AVEC JEAN-PIERRE LEPRI

23-27 août
2023
FERME DE LA BOUZIGUE
Toulouse (à 25km)

Vous dites bonheur?

UNE RENCONTRE DE RÉFLEXION ET DE PRATIQUE,
OUVERTE À TOUTES CELLES ET TOUS CEUX QUI CHERCHENT LE BONHEUR

- LE BONHEUR ET MERCHANTISING
- LA PHILOSOPHIE DU BONHEUR
- L'HISTOIRE DU BONHEUR
- LA BIOLOGIE DU BONHEUR...

INFOS ET RÉSERVATION - SONIA
06 82 58 39 71 / sonia-eon@pm.me

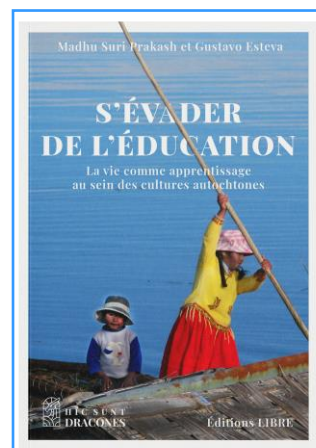

*Si l'homme est le produit de l'éducation,
qui éduquera les éducateurs ?*

Emmanuel Kant

¹⁵ Prémisses 4 de l'«éducation» authentique : <https://youtu.be/VWoHdEQezDk>, 8:43 min.



Les valeurs et normes du capitalisme sont libérales au sens économique (concurrence), sociales au sens darwinien (sélection), et individualistes (réussite personnelle).

La pédagogie est un rapport social qui, dans le cours magistral, reproduit hiérarchie et domination : un savoir-objet prémâché, chez un maître qui le dispense à des élèves (récepteurs) [Paulo Freire, *Pédagogie des opprimés*]. Dans ce processus, la domination, rarement analysée, se confond avec l'instruction, toujours mise en avant, à l'insu des instructeurs et des « consommateurs ». L'État éducateur, fût-il républicain, est cet autre invisible qui structure le rapport pédagogique attribuant statut et rôle aux uns et aux autres [« Qu'apprend-on à l'école ? », 8 min : <https://youtu.be/ZLwOCgfssZw>]. L'histoire de l'école renseigne sur ce point [Jean Foucambert, Edwy Plenel, *L'École de Jules Ferry par ceux qui la transforment*]. Soumission, dressage des individus assis six heures par jour comme de bons

chiens savants, notre école est celle de l'oubli volontaire du corps et de sa fonction principale : agir... sauf en gym, où règnent en maître les valeurs de la saine compétition ! À la « transmission » magistrale s'ajoute l'évaluation (5 000 notes au cours d'une scolarité : « La note, un engrais qui ronge » André Duny, *Cahier de la CEN*) reproduisant concurrence et sélection et qui va faire intérioriser de façon naturelle à tous, méritants et déclassés, la culture du système, sous forme de dominants et dominés, culture qui se retrouve ensuite tout au long de la vie, dans les rapports inégalitaires médecin/patient, patron/salarié, élu/citoyen, marchand/consommateur, banquier/client, enseignant/enseigné...

Extraits de Joël Feydel, André Duny, du Collectif de la CEN : <https://la-cen.org/>

[OUTRE]

Facebook

*La vie est comme un arc-en-ciel,
il faut de la pluie et du soleil
pour en voir toutes les couleurs.*

Jules Renard



Comme je n'ai pas d'idiophone, j'essaie de me faire des amis en dehors de Facebook tout en appliquant les mêmes principes. Tous les jours, je descends dans la rue et j'explique aux passants ce que j'ai mangé, comment je me sens, ce que je suis en train de faire, ce que j'ai fait la veille, ce que je vais faire demain et je leur donne des photos de ma femme, de mes enfants, du chien, de moi en train de laver ma voiture ainsi que de ma femme en train de coudre. J'écoute avec attention les conversations des gens et je leur dis « j'aime ! ». Cela marche bien car j'ai déjà quatre personnes qui me suivent : deux policiers, un psychiatre et un psychologue.

Nourrir le sentiment d'exister :

education-authentique.org/uploads/PDF-DOC/FSE_Sentiment_dexister_Flahaut.pdf

sur les réseaux sociaux (6:51 min) :

https://www.facebook.com/brutofficiel/videos/qui-suis-je-sur-les-reseaux-sociaux-brut-philo/521643552356433/?locale=fr_FR

Lettre du CREA (Cercle de Réflexion pour une 'Éducation' Authentique). Cette « Lettre » n'a pas pour objet de convaincre et encore moins de « lutter » pour (ou contre) quoi que ce soit. Sa raison d'être est de partager, non d'avoir raison ou de « gagner ». La lire ne m'engage à rien. C'est juste une occasion de « considérer » des idées (d'autres, sans avoir à réagir : il n'y a, en effet, ni à approuver, ni à réfuter, ni à adhérer, ni à acheter, ni à appliquer... ni même à comprendre. Seulement à « considérer ».

Pour participer à ce cercle et recevoir la Lettre,

j'envoie un message avec comme sujet « Inscription LEA » à : appvie-crea@yahoo.fr. Mon adresse mél sera inscrite sur une liste de DIFFUSION et non de DISCUSSION : je ne reçois donc QUE la « Lettre » ou un message, une fois par mois au plus. À toute heure, je peux sortir de cette liste.

Anciennes « Lettres » et plus de précisions sur :

www.education-authentique.org et <https://grealavie.org/>

